

Antidémarrage avec transpondeur,

à partir d'octobre 1994

Emplacement des relais:

Emplacements des relais et des connexions multibroches, voir aussi section «Emplacements de montage».

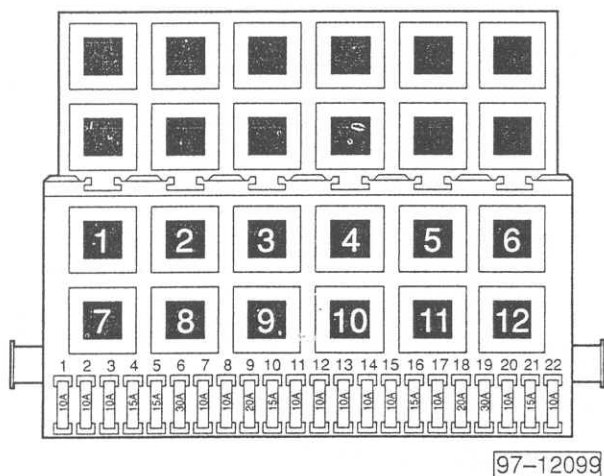

Couleurs des fusibles

- 30 A – vert
- 25 A – blanc
- 20 A – jaune
- 15 A – bleu
- 10 A – rouge

Antidémarrage avec transpondeur

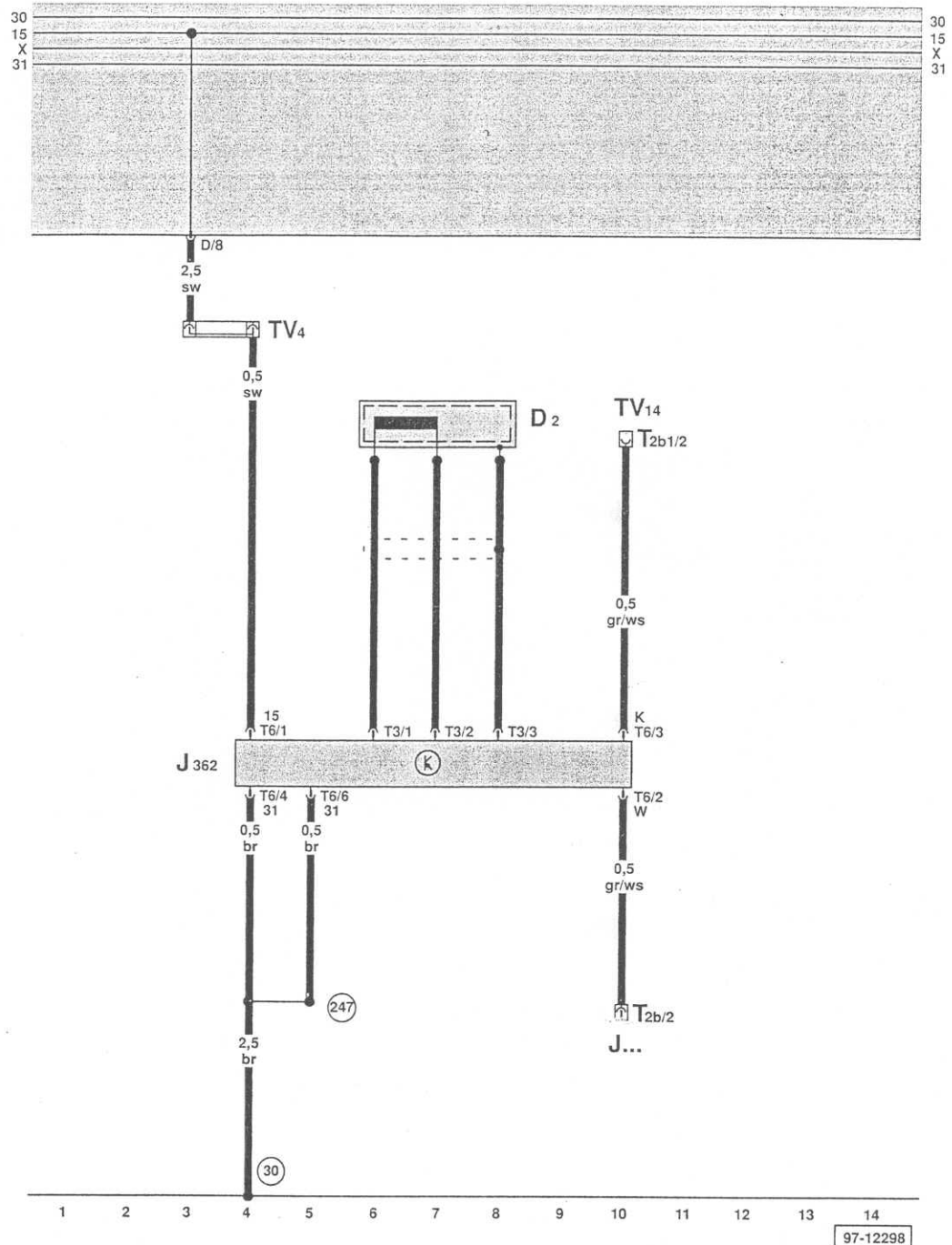

- ws = blanc
- sw = noir
- ro = rouge
- br = brun
- gn = vert
- bl = bleu
- gr = gris
- li = lilas
- ge = jaune

- D 2 - Bobine de lecture pour antidémarrage avec transpondeur (01128), sur le contact-démarrreur
- J ... - Appareil de commande pour injecteurs, voir Schéma de parcours du courant supplémentaire correspondant
- J 362 - Appareil de commande pour antidémarrage avec transpondeur, à gauche derrière le tableau de bord, derrière le porte-instruments
- T 2b - Connexion à fiche, 2 raccords, derrière la plaque porte-relais
- T 2b1 - Connexion à fiche, 2 raccords, derrière la console
- T 3 - Connexion à fiche, 3 raccords
- T 6 - Connexion à fiche, 6 raccords
- TV 4 - Connexion de dérivation pour borne 15, au-dessus de la plaque porte-relais
- TV 14 - Connexion de dérivation pour autodiagnostic, derrière la console

- (30) - Point de masse - 1 -, près de la plaque porte-relais
- (247) - Raccord à la masse (antidémarrage avec transpondeur), dans le câblage des cadrans

97-12298